



DOMINA PRO 700 - PLAQUES INDUCTION

**INW74A**

## WOK INDUCTION SUR BAIE LIBRE



### SPÉCIFICATIONS TECHNIQUES:

Dimensions exterieure - LxPxH (cm)	40x73x85
Nr. Inductors 5 kW	1
IPX5	●

### SPÉCIFICATIONS SUPPLÉMENTAIRES:

Puissance totale (kW)	5
Energie (N)	400V 3 50/60Hz
Poids (kg)	50
Volume (m3)	0,25

Le verre de cuisson de 6 mm d'épaisseur est caractérisé pour sa surface absolument plane, facile à nettoyer. Il est solidement fixé au plan de travail, protection contre d'éventuelles infiltrations.

Le chauffage de la plaque n'est activé que lorsqu'il entre en contact direct avec des pots pour cuisson à induction spécifiques

et la quantité de chaleur est proportionnelle à la surface de contact. La zone pas en contact avec le pot reste désactivé et donc froid,

permettant un environnement de travail plus confortable et une réduction de 50% de la consommation d'énergie par rapport aux cuisines traditionnelles. Chaque inducteur a 6 degrés de régulation différents et une veilleuse signale le fonctionnement du plan.

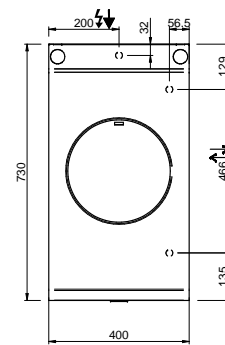
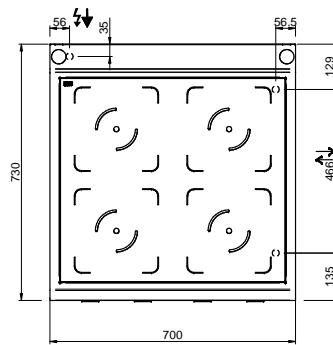
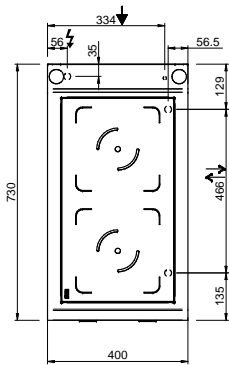
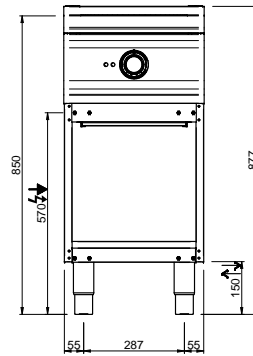
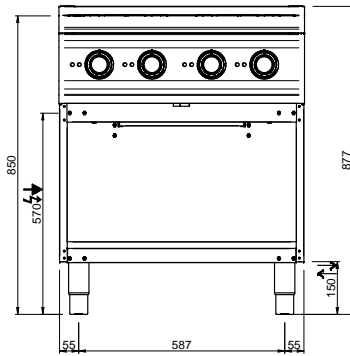
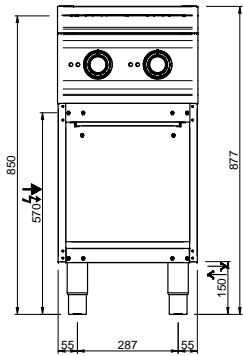

LEGENDA SIMBOLI / LEGEND



INGRESSO GAS / GAS INLET  
(EN 10226-1) Ø M 1/2"



ALIMENTAZIONE ELETTRICA /  
POWER SUPPLY



INGRESSO ACQUA /  
WATER INLET Ø M 1/2"



SCARICO ACQUA / OLII  
WATER / OILS DRAIN



ATTACCO EQUIPOTENZIALE /  
EQUIPOTENTIAL



REGOLAZIONE PIEDINI /  
FEET ADJUSTMENT (h 0/+50)